



FLUORESCENT LAMP 328



Hook
Crochet orientable

fluo 11W

Protection degree IP55

Protection fuse
Fusible de protection
Schutzsicherung
Fusible de protección

Soft touch handle
Poignée soft touch

Replaceable protection bell.
Cloche de protection remplaçable.
Austauschbare Schutzglocke
Campana de protección sustituible

Security cable-fastening device
Pressecable de sécurité

CAUTION: 24V model is suitable for 24V feeding only. Use with different feedings damages the lamp and no warranty will be applied.

ATTENTION: le modèle 24V doit être alimenté seulement en 24V. Courants différents endommagent la baladeuse et la garantie n'est plus valable.

ACHTUNG: das 24V Modell ist nur für Versorgung mit 24V Wechselstrom geeignet. Andere Strömungen beschädigen der Lampe und die Garantie wird nicht geleistet.

ATENCIÓN: el modelo a 24V tiene que ser alimentado exclusivamente a 24V. Tensiones diferentes danano irremediabilmente la lámpara y la garantía pierde eficacia.

24V lamps can also be powered at 24V c.c. There will be a loss of brightness of about 20%.

Les baladeuses à 24V peuvent être aussi alimentées à 24V c.c. Il y aura une perte de luminosité de 20% environ.

Die 24V Wechselstrom Lampen können auch mit 24V Gleichstrom versorgt werden. Es gibt einen Helligkeitsverlust von ungefähr 20%.

Lámparas a 24V pueden también ser alimentadas a 24V c.c. Habrá una pérdida de brillo de un 20%.



328/10 24V



328/10 230V

Manufactured according to standard:
Construit selon norme:
EN 60598-1 EN 60598-2-8
EN 60335-1



These products comply with Directives:
Produits conformes aux Directives:
2006/95/CE 2004/108/CE
2002/95/CE



Protected switch
Interrupteur protégé
Schutzschalter
Interruptor protegido



Portable fluorescent lamp with bright light, 11W tube.

FEATURES

These lamps have a life 8 times longer than the traditional incandescent lamps, don't get warm and have a high source of light, with a minimum waste of energy.

- Feeding electronic circuit fitted in the handle.
- Switch.
- Rotating and ajustable hook.
- IP55 protection degree.

All models are delivered with fluorescent tube. Available in 2 versions: 230V or 24V a.c. feeding.



Baladeuse à tube fluorescente avec tube 11W à lumière très claire.

CARACTERISTIQUES

Ces baladeuses ont une durée 8 fois plus longue que les baladeuses à lampe à incandescence, ne chauffent pas, ont une intensité lumineuse très haute, et permettent une économie de courant remarquable.

- Circuit électronique d'alimentation dans la poignée.
- Interrupteur.
- Crochet escamotable, pivotant et orientable.
- Degré de protection IP55.

Tous les modèles sont livrés avec tube fluorescent. Livrable en 2 versions: alimentation 230V ou 24V c.a.



Neonleuchte mit Röhre 11W., helles Licht.

EIGENSCHAFTEN

Diese Leuchten haben eine 8 mal höhere Lebensdauer als Glühbirnen-Handleuchten.

- Keine Erwärmung, hohe Leuchtkraft, weniger Stromkosten.
- Elektronischer Versorgungsstromkreis im Handgriff.
 - Schalter.
 - Verstellbarer, drehbarer und versenkbarer Haken.
 - Schutzgrad IP55

Alle Modelle werden mit Neonröhre geliefert.
Lieferbar in 2 Ausführungen: Versorgung 230V oder 24V a.c.





Lámpara portátil fluorescente con bombilla 11W de luz blanca.

CARACTERISTICAS

Esta lámpara tiene una duración 8 veces mayor respecto a las bombillas incandescentes; no se calientan, tienen una elevada luminosidad, con un consumo mínimo de energía.

- Circuito electrónico de alimentación en la empuñadura.
- Interruptor.
- Gancho retráctil, orientable y giratorio.
- Grado de protección IP55.

Todos los modelos tienen tubo fluorescente.
Se fabrica en dos versiones: Alimentación 230V o bien 24V c.a.

Art.	Description	Power Alimentation Versorgungsstrom	Cable mt.	Cable type
328/10 230 V 	fluo lamp 230 V 10 mt. cable	230 V - 50 Hz	10 mt.	H05 RN-F / 2x1
328 230 V	fluo lamp 230 V no cable	230 V - 50 Hz	no cable	-
328/10 24V 	fluo lamp 24 V 10 mt. cable	24 V c.a. ONLY!	10 mt.	H05 RN-F / 2x1
328 24 V	fluo lamp 24 no cable	24 V c.a. ONLY!	no cable	-

SPARE PARTS-PIÈCES DE RECHANGE



ART. 355 - Tube 11W.

ART. 528 - Plastic bell/Cloche/Glocke/Campana.

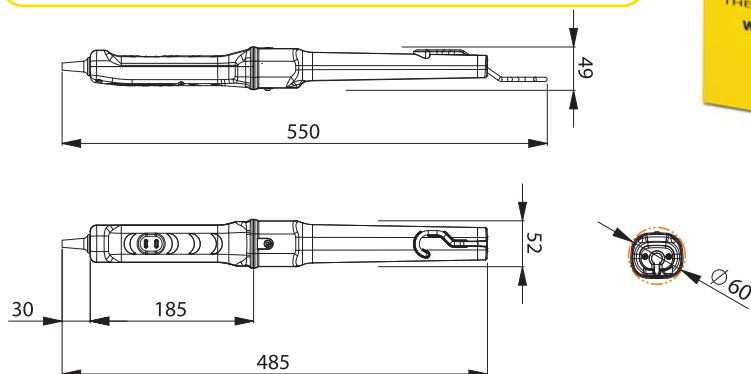
DIMENSIONS



ART. 328/20 - Displayer with 20 lamps art. 328/10 230V.
Presentoir avec 20 lampes réf. 328/10 230V.

	118
	mm 85x115x510 Kg 0,6/1,2

